

# RD-297 접지기 메뉴얼

사용전에 반드시 본 메뉴얼을 참고하시기 바랍니다.





업무시간 : 월요일~금요일 9:00~21:00 / 토요일 9:00~18:00  
제품구입·소모품구입 : [www.hd2.co.kr](http://www.hd2.co.kr)  
현대오피스 고객센터 : 1566-3445

## 사양

구분	사양
모델명	RD-297
접음가능한 용지사이즈	최대 297mm (W) X 432mm (L)
	최소 128mm (W) X 182mm (L)
용지질	겉지, 상질지, 스텐실지, 재생지, 아트지, 코팅지
용지두께	45~135g
급지용량	500장(상질지 55g/m <sup>2</sup> )
접지속도	40~1000장/분 (1회접음 B4기준)
급지방식	3링 급지방식(용지추림별도없음)
카운터	4자리 가산카운터 "0000-9999"
전원	AC 220V / 50Hz
크기	저장시 : 790mm(W) X 490mm(D) X 525mm(H)
	사용시 : 920mm(W) X 490mm(D) X 525mm(H)
중량	32Kg

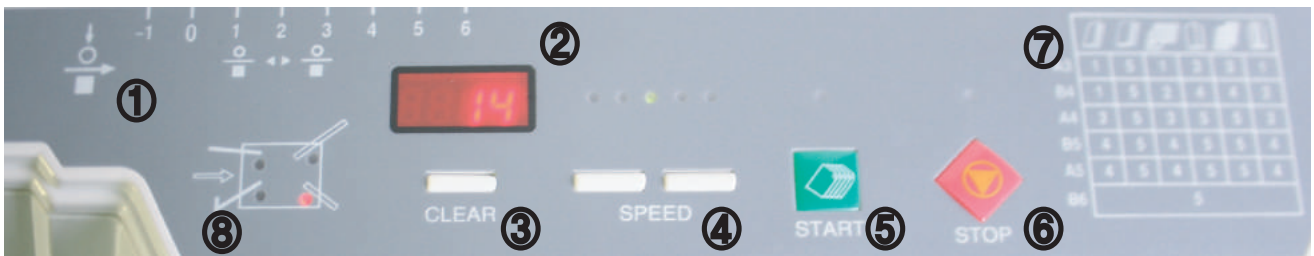
## 조작판넬



구분	명칭	기능
1	급지판 압력조절레버	급지판의 위치를 상하로 조정하여 사용할 수 있습니다.
2	디스플레이 스크린	접지횟수를 4자리로 표시합니다.
3	리셋키	접지카운터를 "0000" 상태로 환원합니다.
4	접지속도 콘트롤러	5단계 속도조절기능/우측으로 이동할수록 접지속도가 빨라집니다.
5	접지시작버튼	용지사이즈/접지종류 안내표입니다.
6	작업중지버튼	
7	설정안내표	컨베어벨트 간격조정표
8		① 용지급지판넬에 용지가 없을 시 센서에 불이들어옵니다. ② 1번급지판이 올바르게 작동되지 않을 시 표시됩니다. ③ 접지물이 컨베이어측에서 잼이 걸린 상태를 표시합니다. ④ 2번 급지판이 올바르게 작동되지 않을 시 표시됩니다.

## 각부 명칭 및 기능

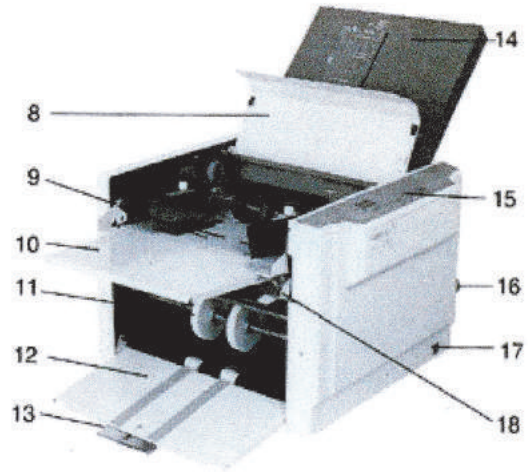
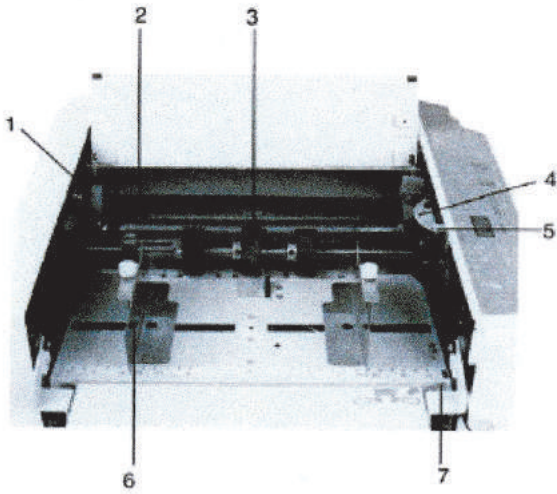

아이템	명칭	사양
1	잼처리핸들	용지가 잼이 걸렸을 경우 핸들을 돌려 용지를 쉽게 제거할 수 있습니다.
2	러버롤	용지급지 및 용지접지
3	급지링	용지급지
4	용지두께 조정다이얼	용지질 및 두께에 따라서 급지압력조정. 6쪽으로 돌리면 두꺼운용지를, 0쪽으로 돌리면 얇은 용지에 맞게 되며 복사용지 두께는 3~4에 맞추고 작업하시면 됩니다.
5	급지판압력조정 레버	급지테이블 전체를 상하로 움직여 급지를 원활하게 합니다.
6	용지가이드	용지의 좌우를 가지런하게 급지하도록 조여줍니다.
7	용지기울임 조정나사	접은 용지의 끝선을 정확히 맞출수 있도록 급지판의 위치를 사선으로 조정합니다.
8	상단카바	안전을 위한 설계로 카바가 열리면 기계작동이 정지됩니다.
9	급지테이블	용지를 올려놓는 곳
10	보조급지 플레이트	용지올림 및 급지를 위한 보조용급지판
11	스태커 롤	접지물을 가지런히 추리기 위한 장치
12	용지이송테이블	접지물이 컨베이어를 따라 가지런히 이동되는곳
13	접지물 스톱바	
14	1번 접음판	1회 접지시 접음판넬
15	콘트롤 판넬	제품동작에 관한 판넬
16	2번 접음판	2회 접지시 접음판넬
17	파워스위치	
18	용지세팅 레버`	

## 각부 명칭 및 기능

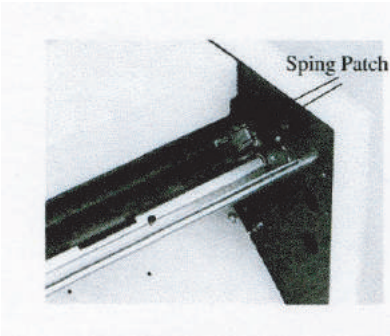

릴리스 레버  
급지레버를 고정용 핀을 제거합니다.  
만일 이핀을 제거하지 않으면  
제품에 손상이 생길수도 있습니다.

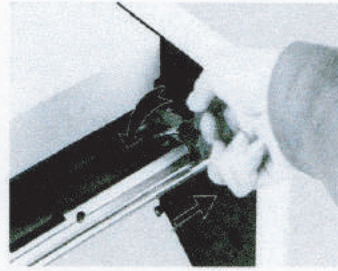

우선 한쪽의 릴리스 레버를 제거  
하고 같은 방법으로 반대편의 레버  
를 제거합니다.

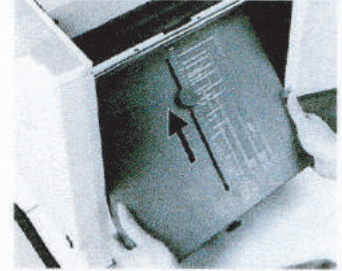

2번 급지판을 정해진 위치에 장착합니다.

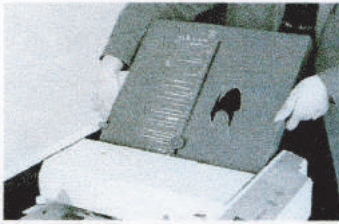

1번 급지판을 정해진 위치에  
장착합니다.



전원스위치를 올립니다.

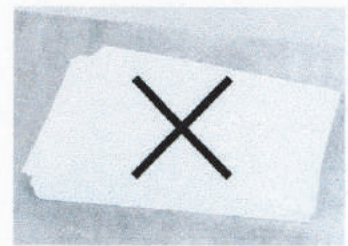

용지를 가지런히 올려놓을수록  
접지작업이 원활하며 그렇지 않을  
경우 잼이나 오동작이 발생할 수  
있습니다.



급지레버를 잡고 위로 올려서  
급지테이블에 적당량의 용지를  
장착합니다.



용지가 가지런히 급지될 수 있도록  
용지가이드를 잠금나사로 조입니다.



용지가 가지런히 급지될 수  
있도록 용지가이드를 잠금나사로  
조입니다.



## 유의사항 및 작동방법

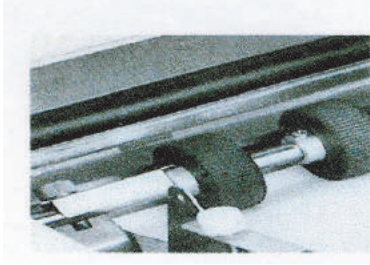

상단커버를 열고 반달모양의 용지 두께 조정다이얼을 돌려 적당한 위치에 맞춥니다. (복사용지 경우 대개 0~3위)

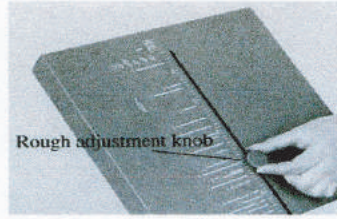

용지사이즈 및 접음방법에 따라서 접지판에 표시되어있는 그림의 위치로 조정탭을 들어올려 해당위치에 맞춰줍니다.

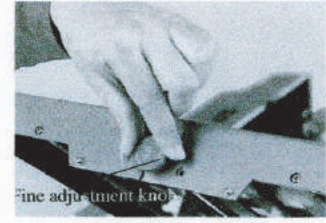

미세조정나사를 이용해 정확하게 접지위치를 맞춥니다.

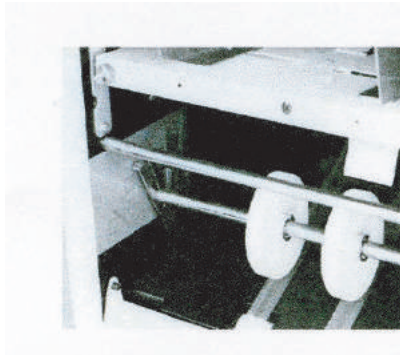

용지크기 및 접음모드에 따라서 스타터롤러의 위치를 안쪽 혹은 바깥쪽으로 맞추면 접지물을 깨끗하게 추려낼 수가 있습니다.

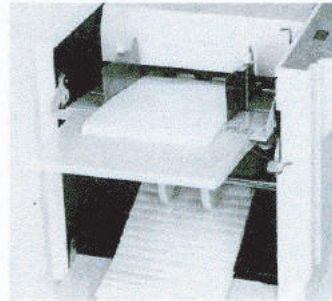

스타트버튼을 눌러 작업을 시작합니다.

## 유지보수



반달모양의 용지두께 맞춤다이얼을 "0" 의 위치에 놓고 약간의 물기나 알코올로 적신 부드러운 천을 이용해 급지틀을 아래쪽으로 향하게 돌리며 닦아줍니다.

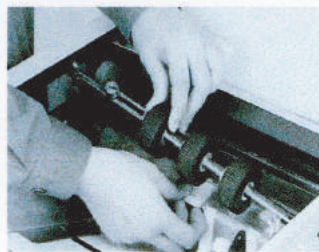

상단커버를 열고 나사를 풀어 패드를 눌러 사용된 급지링을 빼내고 새것으로 갈아 끼웁니다.

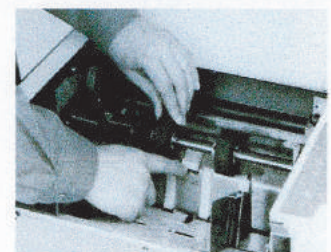

급지링의 가운데링의 나사를 풀고 사용된 패드를 빼고 새것으로 갈아 끼웁니다.

## “C” 모양 접지방법

1. “A” 길이부분만큼용지길이를 측정합니다.
2. 1번급지판의위치를용지 “A” 의길이만큼노브(Knob)를끌어당겨이동시킵니다.  
접지판끝모서리부분에있는미세조정다이알을이용하여정확하게용지길이를맞춥니다.
3. “B” 길이부분만큼용지길이를 측정합니다.
4. 2번급지판의위치를용지 “B” 의길이의길이만큼노브(Knob)를끌어당겨이동시킵니다.
5. 접지판끝모서리부분에있는미세조정다이알을이용하여정확하게용지길이를맞춥니다.  
3단접지시용지길이 “A” 와 “B” 는전체길이의1/3입니다.

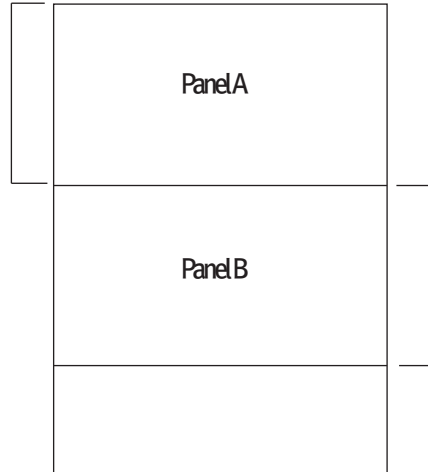

## “Z” 모양 접지방법

1. “A” + “B” 길이부분만큼용지길이를 측정합니다.
2. 1번급지판의위치를용지 “A” + “B” 의길이만큼노브(Knob)를끌어당겨이동시킵니다.  
접지판끝모서리부분에있는미세조정다이알을이용하여정확하게용지길이를맞춥니다.
3. “B” 길이부분만큼용지길이를 측정합니다.
4. 2번급지판의위치를용지 “B” 의길이의길이만큼노브(Knob)를끌어당겨이동시킵니다.
5. 접지판끝모서리부분에있는미세조정다이알을이용하여정확하게용지길이를맞춥니다.

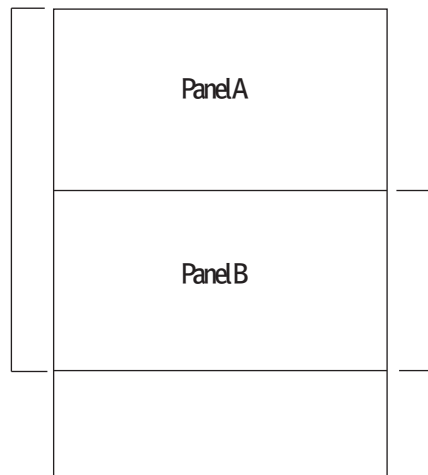

## 반접지(하프접지)방법

1. 용지전체길이의1/2만큼 “1” 번급지판에조정합니다.
2. “2” 번급지판은사용하지않으므로 접지판의노브(Knob)를이용하여기계의안쪽으로 끝까지밀어줍니다.
3. 미세조정다이알을이용하여다시한번 2번급지판의 위치가안쪽으로 정확하게 밀착되었는지다이알을돌려확인합니다.

문제	확인사항	처리방법
용지급지미스	용지의급지압력이너무높거나 낮지않은가?	적당한급지압력에맞추어가면서 용지압다이알을조정합니다.
	급지링이오염되지는않은가?	중성세제나알코올로급지링을닦아줍니다.
	급지용지가서로달라붙어있거나 잘떨어지지않은가?	용지를털어서용지적재를다시합니다.
	기계안쪽부위에서에러가자꾸발생하는가?	A/S로문의해주세요.
용지잼	급지링이오염되지는않은가?	중성세제나알코올로급지링을닦아줍니다.
	용지가송경로상에용지가자꾸구겨지거나 찢어지는가?	제품안쪽에용지조각이나오염물이있는지 확인하고제거합니다.
	비규격용지사용시스태커롤러위치가 적당하지않은가?	스태커롤러의위치를재확인합니다.
	접지물에주름이생기는가?	사용전미리용지를확인후작업합니다.
	정전기가발생하는가?	정전기방지스프레이등을사용,제거합니다.

## 제 품 보 증 서

보증기간 : 20 년 월 일 ~ 20 년 월 일 까지 (구입일로부터 1년)

판 매 처 :

주 소 :

연락처 :

부 서 :

본 사 : 유한책임회사 현대오피스

우편번호 : 34428

주소 : 대전광역시 대덕구 한밭대로 1176 (중리동 252-1) 현대오피스빌딩

전화 : 1566-3445

팩스 : 042-635-2895

### ◆보증규정◆

1. 보증기간 개시일은 기기 납품일로부터 시작됩니다. (물품수령날짜)
2. 보증기간 내에 고객이 정상적으로 사용하던 중 기계의 결함으로 인해 고장이 발생한 경우에만 무상수리를 1년간 해 드립니다. (소모성 부품 제외)

### ◆A/S규정◆

1. 무상수리 보증기간 경과 후의 정기점검 및 고장수리는 수리요청에 의해 실시하며 유상수리를 원칙으로 합니다.
2. A/S는 택배이용을 기본으로 합니다.  
제품수리를 위해 현대오피스 A/S센터 (1566-3445)로 전화주신 후 CJ택배를 이용하여 제품을 보내주시기 바랍니다. 본 제품은 방문 및 출장 서비스는 지원하지 않습니다.